

**CESAB**

**Spécifications techniques**

# **CESAB B800**

**6,0–8,0 tonnes**

Chariots élévateurs  
électriques



**ZERO**  
emissions

# CESAB B860 – B880H

## Spécifications du chariot

CARACTÉRISTIQUES							
1.1	Fabricant		CESAB	CESAB	CESAB	CESAB	
1.2	Désignation du modèle		B860-II	B870-II	B880-II	B880H-II	
1.3	Mode de propulsion		Électrique	Électrique	Électrique	Électrique	
1.4	Conduite		Conducteur assis	Conducteur assis	Conducteur assis	Conducteur assis	
1.5	Capacité nominale	Q	[t]	6,0	7,0	8,0	8,0
1.6	Centre de gravité	c	[mm]	600	600	600	900
1.8	Distance centre roue avant jusqu'à la face des fourches	x	[mm]	700	710	715	750
1.9	Empattement	y	[mm]	2300	2300	2300	2300
POIDS							
2.1	Poids propre (avec batterie)		[kg]	12765	13476	14461	15918
2.2	Charge sur essieu, avec charge, avant/arrière		[kg]	16425/2340	18481/1995	20196/2265	21565/2553
2.3	Charge sur essieu, sans charge, avant/arrière		[kg]	7034/5731	7494/5892	7622/6839	7826/8092
ROUES ET PNEUMATIQUES							
3.1	Pneumatiques : P=Pneus gonflables, SE=Pneus pleins souples, C=Bandages, G=Jumelé			SE	SEG	SEG	SEG
3.2	Dimensions roues avant			355/50-20	8,25-15	300-15	300-15
3.3	Dimensions roues arrière			8,25-15	8,25-15	300-15	300-15
3.5	Nombre de roues, avant/arrière (x = motrice)			2x/2	4x/2	4x/2	4x/2
3.6	Voie avant	b10	[mm]	1328	1510	1575	1575
3.7	Voie arrière	b11	[mm]	1406	1406	1394	1394
DIMENSIONS							
4.1	Inclinaison du mât, avant/arrière	$\alpha/\beta$	[°]	5/8	5/8	5/8	5/8
4.2	Hauteur, mât replié	$h_1$	[mm]	2620	2720	2620	2820
4.3	Levée libre	$h_2$	[mm]	100	100	100	100
4.4	Levée	$h_3$	[mm]	3300	3300	3300	3300
	Hauteur de levée	$h_{23}$	[mm]	3360	3360	3360	3370
4.5	Hauteur, mât déployé	$h_4$	[mm]	4252	4352	4255	4480
4.7	Hauteur protège tête (cabine)	$h_5$	[mm]	2835	2835	2835	2835
4.8	Hauteur du siège	$h_7$	[mm]	1710	1710	1710	1710
4.12	Hauteur d'attelage	$h_{10}$	[mm]	785	785	785	785
4.19	Longueur hors tout	$l_1$	[mm]	4680	4690	4695	5450
4.20	Longueur au talon des fourches	$l_2$	[mm]	3480	3480	3495	3650
4.21	Largeur hors tout	$b_1$	[mm]	1660	2004	2141	2141
4.22	Dimensions des fourches	s/e/l	[mm]	60x200x1200	60x200x1200	60x200x1200	70x200x1800
4.23	Tablier porte-fourches DIN 15 173, classe/type A, B			IV-A	IV-A	IV-A	IV-A
4.24	Largeur du tablier	$b_3$	[mm]	1600	1700	1700	1700
4.31	Garde au sol, avec charge, sous le mât	$m_1$	[mm]	220	220	220	220
4.32	Garde au sol, centre de l'empattement	$m_2$	[mm]	210	210	210	210
4.33	Largeur d'allée, palettes 1000x1200 en travers	$A_{st}$	[mm]	4705	4715	4720	4861
4.34	Largeur d'allée, palettes 800x1200 en long	$A_{st}$	[mm]	4905	4915	4920	5061
4.35	Rayon de giration	$W_a$	[mm]	3005	3005	3005	3111
4.36	Rayon de giration interne	$b_{13}$	[mm]	753	753	753	753
PERFORMANCE							
5.1	Vitesse de translation, avec/sans charge		[km/h]	18/20	18/20	17/19	16/18
5.2	Vitesse de levée, avec/sans charge		[m/s]	0,38/0,48	0,36/0,48	0,32/0,42	0,32/0,42
5.3	Vitesse de descente, avec/sans charge		[m/s]	0,55/0,45	0,55/0,45	0,55/0,45	0,55/0,45
5.5	Force de traction, avec/sans charge		[N]	16573/17749	16237/17558	15848/17418	15562/17132
5.6	Force de traction max., avec/sans charge		[N]	44600/44600	44600/44600	44600/44600	44600/44600
5.7	Franchissement de pente, avec/sans charge		[%]	7,0/11,0	6,3/10,6	5,6/9,7	5,2/8,7
5.8	Franchissement de pente max., avec/sans charge		[%]	19/29	18/27	16/25	16/23
5.9	Temps d'accélération, avec/sans charge		[s]	5,1/4,7	5,8/5,1	5,8/5,1	6,0/5,2
5.10	Frein de service			hydraulique	hydraulique	hydraulique	hydraulique
MOTEURS ÉLECTRIQUES							
6.1	Moteur d'entraînement, puissance S2 60 mn		[kW]	2x 21,2	2x 21,2	2x 21,2	2x 21,2
6.2	Moteur de levée, puissance S3 15 %		[kW]	32,0	32,0	32,0	32,0
6.3	Batterie suivant DIN 43 531/35/36, A, B, C, non			DIN 43536 A	DIN 43536 A	DIN 43536 A	DIN 43536 A
6.4	Tension de la batterie, capacité nominale $K_5$		[V/Ah]	80/1120	80/1120	80/1120	80/1120
6.5	Poids de la batterie		[kg]	2785	2785	2785	2785
6.6	Consommation d'énergie d'après EN16796:2016		[kWh/h]	10,5	11,0	13,1	14,5
AUTRES							
8.1	Type de contrôle			AC	AC	AC	AC
8.2	Pression hydraulique pour accessoires		[bar]	250	250	250	250
8.3	Débit hydraulique pour accessoires		[l/min]	80	80	80	80
8.4	Niveau sonore à l'oreille du cariste d'après EN 12 053		[dB(A)]	65,8	65,8	65,8	65,8

Note : Sauf indication contraire, toutes les données font référence à des véhicules dotés de pneus SE. Tous les chiffres de performance font référence à des chariots rodés, en parfait état de fonctionnement, équipés de pneumatiques d'une composition homologuée. Les performances et les dimensions du chariot indiquées sont nominales et peuvent faire l'objet de tolérances.

# CESAB B860 – B880H

## Dimensions

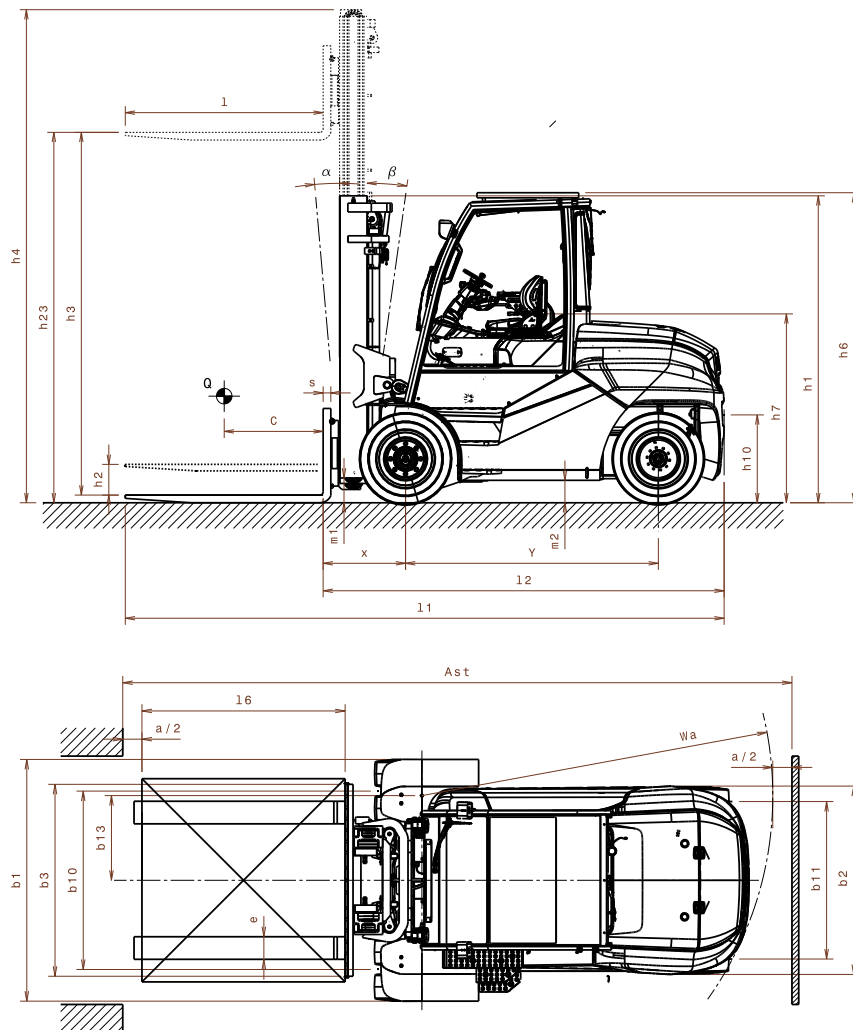

## Spécifications du mât

		Duplex NFL						Duplex FFL			Triplex FFL							
B860-II	h <sub>23</sub> Hauteur de levée	3360	3760	4060	4560	5060	5560	6060	3360	3760	4060	4360	4760	5060	5560	6060	6560	7060
	h <sub>3</sub> Levée	3300	3700	4000	4500	5000	5500	6000	3300	3700	4000	4300	4700	5000	5500	6000	6500	7000
	h <sub>1</sub> Hauteur, mât baissé	2620	2820	3020	3270	3520	3770	4020	2620	2820	3020	2620	2720	2820	3020	3220	3420	3620
	h <sub>4</sub> Hauteur, mât déployé	4252	4652	4970	5470	5970	6470	6970	4280	4680	4980	5280	5680	5980	6480	6980	7480	7980
	h <sub>2</sub> Levée libre	100	100	100	100	100	100	100	1705	1905	2055	1655	1755	1855	2055	2255	2455	2655
	a/β Inclinaison, avant/arrière	5/8						5/8			5/8							
B870-II	h <sub>23</sub> Hauteur de levée	3360	3760	4060	4560	5060	5560	6060	3360	3760	4060	4360	4760	5060	5560	6060	6560	7060
	h <sub>3</sub> Levée	3300	3700	4000	4500	5000	5500	6000	3300	3700	4000	4300	4700	5000	5500	6000	6500	7000
	h <sub>1</sub> Hauteur, mât baissé	2720	2920	3120	3370	3620	3870	4120	2720	2920	3120	2620	2720	2820	3020	3220	3420	3620
	h <sub>4</sub> Hauteur, mât déployé	4352	4752	5070	5570	6070	6570	7070	4280	4680	4980	5280	5680	5980	6480	6980	7480	7980
	h <sub>2</sub> Levée libre	100	100	100	100	100	100	100	1740	1940	2140	1655	1755	1855	2055	2255	2455	2655
	a/β Inclinaison, avant/arrière	5/8						5/8			5/8							
B880-II (LC 600)	h <sub>23</sub> Hauteur de levée	3360	3760	4060	4560	5060	5560	6060	3360	3760	4060	4360	4760	5060	5560	6060	6560	7060
	h <sub>3</sub> Levée	3300	3700	4000	4500	5000	5500	6000	3300	3700	4000	4300	4700	5000	5500	6000	6500	7000
	h <sub>1</sub> Hauteur, mât baissé	2620	2920	3120	3370	3620	3870	4120	2670	2920	3120	2690	2820	2920	3090	3260	3430	3620
	h <sub>4</sub> Hauteur, mât déployé	4255	4720	5070	5570	6070	6570	7070	4334	4734	5034	5353	5753	6053	6553	7053	7553	8053
	h <sub>2</sub> Levée libre	100	100	100	100	100	100	100	1705	1955	2155	1710	1840	1940	2110	2280	2450	2640
	a/β Inclinaison, avant/arrière	5/8						5/8			5/8							
B880H-II (LC 900)	h <sub>23</sub> Hauteur de levée	3370	3770	4070	4570	5070	5570	6070	3370	3770	4070	4370	4770	5070	5570	6070	6570	7070
	h <sub>3</sub> Levée	3300	3700	4000	4500	5000	5500	6000	3300	3700	4000	4300	4700	5000	5500	6000	6500	7000
	h <sub>1</sub> Hauteur, mât baissé	2820	3120	3320	3570	3820	4070	4320	2770	3020	3220	2820	2950	3050	3220	3390	3550	3720
	h <sub>4</sub> Hauteur, mât déployé	4480	4920	5270	5770	6270	6770	7270	4334	4734	5034	5575	5975	6275	6775	7275	7775	8275
	h <sub>2</sub> Levée libre	100	100	100	100	100	100	100	1745	1995	2195	1545	1675	1775	1945	2115	2275	2445
	a/β Inclinaison, avant/arrière	5/8						5/8			5/8							

Les données indiquées dans cette fiche technique sont déterminées sur la base de nos conditions de test standard. Les performances d'utilisation peuvent varier en fonction des spécifications réelles et de l'état du chariot, ainsi que des conditions dans la zone d'utilisation. Les disponibilités et les caractéristiques techniques sont déterminées sur une base régionale et sont susceptibles d'être modifiées sans préavis. Pour en savoir plus, contactez votre concessionnaire CESAB agréé.

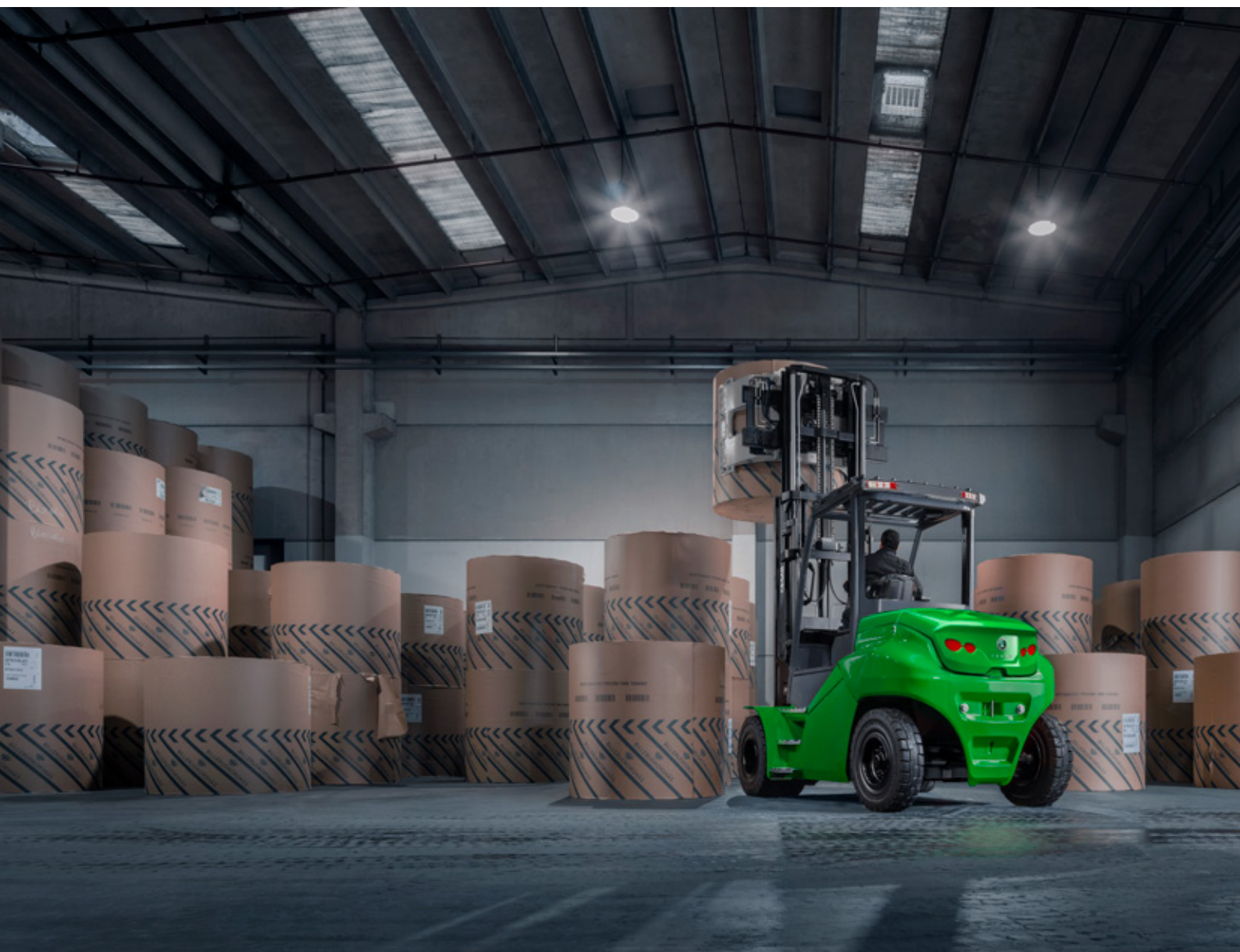

Votre concessionnaire CESAB agréé



Il se peut que les images illustrent des équipements et des accessoires en option qui ne sont pas montés sur la version standard du chariot.

Les données indiquées dans cette fiche technique sont déterminées sur la base de nos conditions de test standard. Les performances d'utilisation peuvent varier en fonction des spécifications réelles et de l'état du chariot, ainsi que des conditions dans la zone d'utilisation.

Les disponibilités et les caractéristiques techniques sont déterminées sur une base régionale et sont susceptibles d'être modifiées sans préavis. Pour en savoir plus, contactez votre concessionnaire CESAB agréé.  
SPEC\_B800\_FR\_202110 / Ucan V03 – Copyright CESAB Material Handling Europe.

